



DÉTAILS



Lampe LED interne



Thermostat numérique

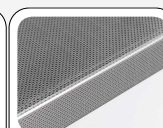

Dessus de travail en acier inoxydable



Zone de présentation en acier inoxydable



Portes coulissantes arrière

CARACTÉRISTIQUES GÉNÉRALES

- Comptoir réfrigéré pour le service assisté
- Dessus de travail en acier inoxydable
- Zone de présentation en acier inoxydable
- Refroidissement statique
- Évaporateur traité anti-corrosion
- Cycle de dégivrage automatique par arrêt du compresseur
- Thermostat numérique avec « ouverture de porte » et alarme de température élevée (Hi)
- Structure droite de la calotte en verre trempé
- Étagère intermédiaire en verre non réfrigérée
- Lampe LED interne (avec commutateur indépendant)
- Cuve isolé en mousse d'eau
- Pieds réglables N° 4
- Classe énergétique: -

SPÉCIFICATIONS TECHNIQUES

Capacité	107 L
Température	M2 (-1°C-+7°C)
Consommation	2 kWh/24h
Puissance nominale	193 W
Niveau de bruit	58 dB(A)
Poids net	124 Kg
Poids brut	151 Kg
Dimensions extérieures (LxPxH mm)	1000x790x1220
Dimensions internes (LxPxH mm)	900x500x220
Dimensions de l'emballage (LxPxH mm)	1100x850x1130
Quantités de chargement 20'/40'/40'HQ	24/52/52

DIMENSIONS DU PRODUIT

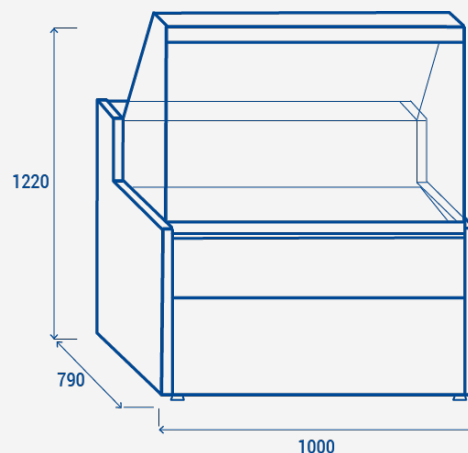

CERTIFICATIONS

